

## Prijslijst 2017

# Technische informatie

Nederlands

De levering vindt plaats in overeenstemming met de bepalingen en voorwaarden van Riese & Müller GmbH. De verkoopprijzen zijn adviesprijzen. Versie augustus 2016. Per 01-08-2016 komen alle eerdere prijslijsten te vervallen. Geldig tot 31-07-2017.

	touring	touring HS*	nuvinci	nuvinci HS*
Bosch-Aandrijving	Performance CX	Performance Speed	Performance CX	Performance Speed
Accu	500 Wh	500 Wh	500 Wh	500 Wh
Schakeling	Shimano Deore XT 11-speed kettingversnelling	Shimano Deore XT 11-speed kettingversnelling	NuVinci N380, traploze naafversnelling, riemaandrijving	NuVinci N380, traploze naafversnelling, riemaandrijving
Verzet	2,30 – 8,80 m	2,43 – 9,28 m	2,50 – 9,48 m	2,50 – 9,48 m
Gewicht	25,0 kg (zonder slot)	25,5 kg (zonder slot)	26,5 kg (zonder slot)	27,0 kg (zonder slot)
Kleur	solar orange metallic, parelwit, urban grey metallic	solar orange metallic, parelwit, urban grey metallic	solar orange metallic, parelwit, urban grey metallic	solar orange metallic, parelwit, urban grey metallic
Framehoogte	49, 54, 56	49, 54, 56	49, 54, 56	49, 54, 56
Prijs €	<b>4.899,00</b>	<b>5.299,00</b>	<b>5.199,00</b>	<b>5.599,00</b>

	GT touring	GT touring HS*	GT nuvinci	GT nuvinci HS*
Bosch-Aandrijving	Performance CX	Performance Speed	Performance CX	Performance Speed
Accu	500 Wh	500 Wh	500 Wh	500 Wh
Schakeling	Shimano Deore XT, 11-speed kettingversnelling, Fat Tire	Shimano Deore XT, 11-speed kettingversnelling, Fat Tire	NuVinci N380, traploze naafversnelling, riemaandrijving, Fat Tire	NuVinci N380, traploze naafversnelling, riemaandrijving, Fat Tire
Verzet	2,35 – 8,96 m	2,48 – 9,46 m	2,54 – 9,66 m	2,54 – 9,66 m
Gewicht	26,0 kg (zonder slot)	26,5 kg (zonder slot)	27,5 kg (zonder slot)	28,0 kg (zonder slot)
Kleur	solar orange metallic, parelwit, urban grey metallic	solar orange metallic, parelwit, urban grey metallic	solar orange metallic, parelwit, urban grey metallic	solar orange metallic, parelwit, urban grey metallic
Framehoogte	49, 54, 56	49, 54, 56	49, 54, 56	49, 54, 56
Prijs €	<b>4.999,00</b>	<b>5.399,00</b>	<b>5.299,00</b>	<b>5.699,00</b>

	GX rohloff	GX rohloff HS*	mountain
Bosch-Aandrijving	Performance CX	Performance Speed	Performance CX
Accu	500 Wh	500 Wh	500 Wh
Schakeling	Rohloff, 14-speed naafversnelling, Fat Tire	Rohloff, 14-speed naafversnelling, Fat Tire	Shimano Deore XT 11-speed kettingversnelling
Verzet	1,74 – 9,30 m	1,84 – 9,82 m	2,05 – 7,84 m
Gewicht	27,0 kg (zonder slot)	27,5 kg (zonder slot)	23,0 kg (met slot)
Kleur	solar orange metallic, parelwit, urban grey metallic	solar orange metallic, parelwit, urban grey metallic	solar orange metallic, parelwit, urban grey metallic
Framehoogte	49, 54, 56	49, 54, 56	49, 54, 56
Prijs €	<b>6.099,00</b>	<b>6.499,00</b>	<b>5.399,00</b>

## OPTIES

	MODEL	DESCRIPTION	PRICE €
Optie DualBatt (Accu 1.000 Wh)	Voor alle modellen	2. accu met 500 Wh	713,90
Bosch Nyon-display	Voor alle modellen		305,90
Bagagedrager	Voor Delite mountain, (serie bei alle andere Delite-modellen)	Maakt o.a. montage van fietstassen mogelijk	132,90
Vouwslot ABUS Bordo Plus 90 cm	Voor Delite mountain, (serie bij alle andere Delite-modellen, Homage en Kendu)	gelijksluitend met accuslot	101,90

# Homage

CONTROL  
TECHNOLOGY

	dualdrive	dualdrive HS*	nuvinci	nuvinci HS*
Bosch-Aandrijving	Performance Cruise	Performance Speed	Performance CX	Performance Speed
Accu	500 Wh	500 Wh	500 Wh	500 Wh
Schakeling	SRAM 27-speed DualDrive Premium versnelling	SRAM 27-speed DualDrive Premium versnelling	NuVinci N380, traploze naafversnelling	NuVinci N380, traploze naafversnelling
Verzet	2,29 – 9,52 m	2,29 – 9,52 m	2,42 – 9,19 m	2,55 – 9,67 m
Gewicht	25,7 kg (zonder slot)	26,2 kg (zonder slot)	26,3 kg (zonder slot)	26,8 kg (zonder slot)
Kleur	matzwart, wit, dormant rood	matzwart, wit, dormant rood	matzwart, wit, dormant rood	matzwart, wit, dormant rood
Framehoogte	49, 58	49, 58	49, 58	49, 58
Prijs €	<b>4.789,00</b>	<b>5.199,00</b>	<b>4.899,00</b>	<b>5.199,00</b>

# Avenue

CONTROL  
TECHNOLOGY

	rohloff	rohloff HS*	city terugtraprem	nuvinci
Bosch-Aandrijving	Performance CX	Performance Speed	Active Cruise	Performance Cruise
Accu	500 Wh	500 Wh	500 Wh	500 Wh
Schakeling	Rohloff, 14-speed naafversnelling	Rohloff, 14-speed naafversnelling	Shimano Nexus, 8-speed naafversnelling, met terugtrap	NuVinci N380, traploze naafversnelling
Verzet	1,81 – 9,66 m	1,81 – 9,66 m	2,53 – 7,75 m	2,27 – 8,61 m
Gewicht	25,6 kg (zonder slot)	26,1 kg (zonder slot)	26,6 kg (met slot)	27,3 kg (met slot)
Kleur	matzwart, wit, dormant rood	matzwart, wit, dormant rood	rood, zwart, zilver	rood, zwart, zilver
Framehoogte	49, 58	49, 58	47, 55	47, 55
Prijs €	<b>5.899,00</b>	<b>6.099,00</b>	<b>4.079,00</b>	<b>4.389,00</b>

# Culture

CONTROL  
TECHNOLOGY

	city	nuvinci	automatic	rohloff
Bosch-Aandrijving	Active Cruise	Performance Cruise	Performance Cruise	Performance CX
Accu	500 Wh	500 Wh	500 Wh	500 Wh
Schakeling	Shimano Nexus, 8-speed naafversnelling, met vrijloop	NuVinci N380, traploze naafversnelling, riemaandrijving	NuVinci H-Sync N380, automatische versnelling, riemaandrijving	Rohloff, 14-speed naafversnelling
Verzet	2,69 – 8,24 m	2,34 – 8,88 m	2,34 – 8,88 m	1,59 – 8,46 m
Gewicht	26,7 kg (met slot)	27,4 kg (met slot)	27,5 kg (met slot)	26,7 kg (met slot)
Kleur	ice blue mat, zwart, wit	ice blue mat, zwart, wit	ice blue mat, zwart, wit	ice blue mat, zwart, wit
Framehoogte	47, 55	47, 55	47, 55	47, 55
Prijs €	<b>4.079,00</b>	<b>4.589,00</b>	<b>4.999,00</b>	<b>5.599,00</b>

## OPTIES

	MODEL	DESCRIPTION	PRICE €
Bosch Nyon-Display	Voor alle modellen		305,90
Luchtvering Fox FLOAT CTD Remote	Homage	Voorvork: Fox 34 FLOAT 100 CTD Remote/Luchtdemping: Fox FLOAT CTD Remote	611,90

\*HS-Modellen ondersteunen tot 45 km/h. Een kenteken is daarom verplicht.

# Nevo

	city	nuvinci	nuvinci HS*	touring
Bosch-Aandrijving	Active Cruise	Performance CX	Performance Speed	Performance CX
Accu	400 Wh	500 Wh	500 Wh	500 Wh
Schakeling	Shimano Nexus, 8-speed naafversnelling, met vrijloop	NuVinci N380, traploze naafversnelling, riemaandrijving	NuVinci N380, traploze naafversnelling, riemaandrijving	Shimano Deore XT, 10-speed kettingversnelling
Verzet	2,66 – 8,14 m	2,20 – 8,36 m	2,57 – 9,75 m	2,64 – 8,65 m
Gewicht	24,9 kg	25,9 kg	26,2 kg	24,3 kg
Kleur	middernacht blauw metallic, racing rood, wit	middernacht blauw metallic, racing rood, wit	middernacht blauw metallic, racing rood, wit	middernacht blauw metallic, racing rood, wit
Framehoogte	47, 56	47, 56	47, 56	47, 56
Prijs €	<b>3.159,00</b>	<b>3.979,00</b>	<b>4.379,00</b>	<b>3.569,00</b>

# Tinker

	touring HS*	city	nuvinci	touring HS*
Bosch-Aandrijving	Performance Speed	Active Cruise	Performance CX	Performance Speed
Accu	500 Wh	400 Wh	400 Wh	500 Wh
Schakeling	Shimano Deore XT, 10-speed kettingversnelling	Shimano Nexus, 8-speed naafversnelling, met vrijloop	NuVinci N380, traploze naafversnelling, riemaandrijving	Shimano Deore XT, 10-speed kettingversnelling
Verzet	2,96 – 9,67 m	2,36 – 7,22 m	2,15 – 8,18 m	2,76 – 9,03 m
Gewicht	24,6 kg	22,9 kg	23,8 kg	21,9 kg
Kleur	middernacht blauw metallic, racing rood, wit	oranje metallic, matzwart, azuurblauw metallic	oranje metallic, matzwart, azuurblauw metallic	oranje metallic, matzwart, azuurblauw metallic
Framehoogte	47, 56	universeel	universeel	universeel
Prijs €	<b>3.979,00</b>	<b>3.059,00</b>	<b>3.669,00</b>	<b>3.769,00</b>

# Kendu

CONTROL TECHNOLOGY

	nuvinci	automatic
Bosch-Aandrijving	Performance Cruise	Performance Cruise
Accu	500 Wh	500 Wh
Schakeling	NuVinci N380, traploze naafversnelling	NuVinci H-Sync N380, automatische versnelling
Verzet	2,10 – 7,97 m	2,10 – 7,97 m
Gewicht	25,8 kg (zonder slot)	25,9 kg (zonder slot)
Kleur	matzwart, wit, rood	matzwart, wit, rood
Framehoogte	universeel	universeel
Prijs €	<b>4.389,00</b>	<b>4.689,00</b>

## OPTIES

	MODEL	DESCRIPTION	PRICE €
Optie Accu 500 Wh	Voor alle modellen met accu 400 Wh		209,90
Bosch Nyon-Display	Voor alle modellen		305,90
Verende zadelpen	Tinker	Cane Creek Thudbuster ST	152,90
Cargo bagagedrager	Tinker	Maakt van de Tinker een compacte cargo-bike	71,90
Pizza-Box	Tinker	Thermobox, perfect voor food & beverage bezorging, inclusief bracket	407,90

\*HS-Modellen ondersteunen tot 45 km/h. Een kenteken is daarom verplicht.

# Charger

	touring	touring HS*	nuvinci	nuvinci HS*
<b>Bosch-Aandrijving</b>	Performance CX	Performance Speed	Performance CX	Performance Speed
<b>Accu</b>	400 Wh	500 Wh	400 Wh	500 Wh
<b>Schakeling</b>	Shimano Deore XT, 10-speed kettingversnelling	Shimano Deore XT, 11-speed kettingversnelling	NuVinci N380, traploze naafversnelling, riemaandrijving	NuVinci N380, traploze naafversnelling, riemaandrijving
<b>Verzet</b>	2,64 – 8,65 m	2,40 – 9,16 m	2,20 – 8,36 m	2,57 – 9,75 m
<b>Gewicht</b>	23,0 kg	23,2 kg	24,2 kg	24,5 kg
<b>Kleur</b>	azuurblauw metallic (niet voor het Mixte) matzwart, wit	azuurblauw metallic (niet voor het Mixte) matzwart, wit	azuurblauw metallic (niet voor het Mixte) matzwart, wit	azuurblauw metallic (niet voor het Mixte) matzwart, wit
<b>Framehoogte</b>	46, 49, 53, Mixte 46, Mixte 49	46, 49, 53, Mixte 46, Mixte 49	46, 49, 53, Mixte 46, Mixte 49	46, 49, 53, Mixte 46, Mixte 49
<b>Prijs €</b>	<b>3.269,00</b>	<b>3.979,00</b>	<b>3.669,00</b>	<b>4.389,00</b>

	GT touring	GT touring HS*	mountain
<b>Bosch-Aandrijving</b>	Performance CX	Performance Speed	Performance CX
<b>Accu</b>	500 Wh	500 Wh	500 Wh
<b>Schakeling</b>	Shimano Deore XT, 11-speed kettingversnelling, Fat Tire	Shimano Deore XT, 11-speed kettingversnelling, Fat Tire	Shimano Deore XT, 11-speed kettingversnelling
<b>Verzet</b>	2,48 – 9,46 m	2,61 – 9,95 m	2,04 – 7,81 m
<b>Gewicht</b>	23,5 kg	23,7 kg	19,9 kg
<b>Kleur</b>	azuurblauw metallic, matzwart, wit	azuurblauw metallic, matzwart, wit	azuurblauw metallic, matzwart, wit
<b>Framehoogte</b>	46, 49, 53	46, 49, 53	46, 49, 53, Mixte 46, Mixte 49
<b>Prijs €</b>	<b>3.879,00</b>	<b>4.079,00</b>	<b>3.569,00</b>

	GT nuvinci	GT nuvinci HS*	GH nuvinci
<b>Bosch-Aandrijving</b>	Performance CX	Performance Speed	Performance CX
<b>Accu</b>	500 Wh	500 Wh	500 Wh
<b>Schakeling</b>	NuVinci N380, traploze naafversnelling, riemaandrijving, Fat Tire	NuVinci N380, traploze naafversnelling, riemaandrijving, Fat Tire	NuVinci N380, traploze naafversnelling, riemaandrijving, Fat Tire
<b>Verzet</b>	2,15 – 8,17 m	2,51 – 9,54 m	2,15 – 8,17 m
<b>Gewicht</b>	26,3 kg	26,6 kg	27,2 kg
<b>Kleur</b>	azuurblauw metallic (niet voor Mixte), matzwart, wit	azuurblauw metallic (niet voor Mixte), matzwart, wit	azuurblauw metallic (niet voor Mixte), matzwart, wit
<b>Framehoogte</b>	46, 49, 53, Mixte 46, Mixte 49	46, 49, 53, Mixte 46, Mixte 49	46, 49, 53, Mixte 46, Mixte 49
<b>Prijs €</b>	<b>3.979,00</b>	<b>4.489,00</b>	<b>4.079,00</b>

Maximaal toegestaan  
totaalgewicht: 160 kg

	GX touring	GX touring HS*	GX rohloff	GX rohloff HS*
<b>Bosch-Aandrijving</b>	Performance CX	Performance Speed	Performance CX	Performance Speed
<b>Accu</b>	500 Wh	500 Wh	500 Wh	500 Wh
<b>Schakeling</b>	Shimano Deore XT, 11-speed kettingversnelling, Fat Tire	Shimano Deore XT, 11-speed kettingversnelling, Fat Tire	Rohloff, 14-speed naafversnelling, Fat Tire	Rohloff, 14-speed naafversnelling, Fat Tire
<b>Verzet</b>	2,22 – 8,46 m	2,61 – 9,95 m	1,59 – 8,50 m	1,69 – 9,04 m
<b>Gewicht</b>	23,5 kg	23,7 kg	25,5 kg	25,7 kg
<b>Kleur</b>	curry, matzwart,	curry, matzwart,	curry, matzwart,	curry, matzwart,
<b>Framehoogte</b>	46, 49, 53	46, 49, 53	46, 49, 53	46, 49, 53
<b>Prijs €</b>	<b>4.289,00</b>	<b>4.589,00</b>	<b>5.099,00</b>	<b>5.399,00</b>

## OPTIES

	MODEL	DESCRIPTION	PRICE €
<b>Optie DualBatt (Accu 1.000 Wh)</b>	Voor Charger met accu 500 Wh	2. accu met 500 Wh, enkel voor Charger met framehoogte 49cm en 53 cm, niet voor Mixte	917,90
	Voor Charger met accu 400 Wh	2 accu met 500 Wh, enkel voor Charger met framehoogte 49cm en 53 cm, niet voor Mixte	1.127,90
<b>Optie Accu 500 Wh</b>	Voor alle modellen met accu 400 Wh		209,90
<b>Bosch Nyon-Display</b>	Voor alle modellen		305,90
<b>Bagagedrager</b>	GT touring, GT touring HS, mountain (serie bij alle andere modellen)		81,90
<b>Vouwslot ABUS Bordo Plus 90 cm</b>	Voor Charger GT, GH, GX en mountain, gelijksluitend met accuslot		101,90

\*HS-Modellen ondersteunen tot 45 km/h. Een kenteken is daarom verplicht.

# Cruiser

	city	nuvinci	nuvinci HS*	automatic
<b>Bosch-Aandrijving</b>	Active Cruise	Performance Cruise	Performance Speed	Performance Speed
<b>Accu</b>	400 Wh	400 Wh	500 Wh	500 Wh
<b>Schakeling</b>	Shimano Nexus, 8-speed naafversnelling, met vrijloop	NuVinci N380, traploze naafversnelling	NuVinci N380, traploze naafversnelling	NuVinci H-Sync N380, automatische versnelling
<b>Verzet</b>	2,51 – 7,69 m	2,38 – 9,04 m	2,52 – 9,58 m	2,38 – 9,04 m
<b>Gewicht</b>	24,8 kg	25,4 kg	25,8 kg	25,8 kg
<b>Kleur</b>	zwart, crèmewit (alleen voor Mixte)	zwart, crèmewit (alleen voor Mixte)	zwart, crèmewit (alleen voor Mixte)	zwart, crèmewit (alleen voor Mixte)
<b>Framehoogte</b>	51, 56, 60, Mixte 43, Mixte 50, Mixte 55	51, 56, 60, Mixte 43, Mixte 50, Mixte 55	51, 56, 60, Mixte 43, Mixte 50, Mixte 55	51, 56, 60, Mixte 43, Mixte 50, Mixte 55
<b>Prijs €</b>	<b>2.859,00</b>	<b>3.059,00</b>	<b>3.499,00</b>	<b>3.669,00</b>

# Swing

	city	city terugtraprem	nuvinci	automatic
<b>Bosch-Aandrijving</b>	Active Cruise	Active Cruise	Active Cruise	Performance Cruise
<b>Accu</b>	400 Wh	400 Wh	400 Wh	500 Wh
<b>Schakeling</b>	Shimano Nexus, 8-speed naafversnelling, met vrijloop	Shimano Nexus, 8-speed naafversnelling, Rücktritt	NuVinci N380, traploze naafversnelling	NuVinci H-Sync N380, automatische versnelling
<b>Verzet</b>	2,56 – 7,84 m (26"), 2,51 – 7,69 m (28")	2,56 – 7,84 m (26"), 2,51 – 7,69 m (28")	2,30 – 8,72 m (26"), 2,38 – 9,04 m (28")	2,30 – 8,72 m (26"), 2,38 – 9,04 m (28")
<b>Gewicht</b>	24,9 kg (26"), 25,8 kg (28")	25,2 kg (26"), 26,1 kg (28")	26,0 kg (26"), 26,9 kg (28")	26,1 kg (26"), 27,0 (28")
<b>Kleur</b>	crèmewit, rood, zwart, pastelblauw	crèmewit, rood, zwart, pastelblauw	crèmewit, rood, zwart, pastelblauw	crèmewit, rood, zwart, pastelblauw
<b>Framehoogte</b>	43 (26"), 46, 54 (28")	43 (26"), 46, 54 (28")	43 (26"), 46, 54 (28")	43 (26"), 46, 54 (28")
<b>Prijs €</b>	<b>2.749,00</b>	<b>2.859,00</b>	<b>2.959,00</b>	<b>3.569,00</b>

# Roadster

	city	touring	touring HS*
<b>Bosch-Aandrijving</b>	Active Cruise	Performance Cruise	Performance Speed
<b>Accu</b>	400 Wh	400 Wh	500 Wh
<b>Schakeling</b>	Shimano Nexus, 8-speed naafversnelling, met vrijloop	Shimano Sora, 9-speed kettingversnelling	Shimano Sora, 9-speed kettingversnelling
<b>Verzet</b>	2,58 – 7,90 m	2,72 – 7,91 m	3,06 – 8,90 m
<b>Gewicht</b>	22,5 kg	21,9 kg	22,1 kg
<b>Kleur</b>	matzwart, oxyderood mat, lichtblauw	matzwart, oxyderood mat, lichtblauw	matzwart, oxyderood mat, lichtblauw
<b>Framehoogte</b>	51, 56, 63	51, 56, 63	51, 56, 63
<b>Prijs €</b>	<b>2.859,00</b>	<b>2.859,00</b>	<b>3.269,00</b>

## OPTIES

	MODEL	DESCRIPTION	PRICE €
<b>Optie Accu 500 Wh</b>	Voor alle modellen met accu 400 Wh		209,90
<b>Bosch Nyon-Display</b>	Voor alle modellen		305,90
<b>Voordrager</b>	Swing, Cruiser (niet voor HS)	Met cargo-laadoppervlak	101,90
<b>Bagagedrager</b>	Roadster	Racktime Light-it 28", incl. reflector	50,90
<b>Frametas</b>	Cruiser (niet voor het Mixte)	Past binnen het frame en verbergt de accu	81,90

\*HS-Modellen ondersteunen tot 45 km/h. Een kenteken is daarom verplicht.

# Birdy

	city	dualdrive	speed	rohloff
Schakeling	Shimano Nexus, 8-speed naafversnelling, met vrijloop	SRAM 24-Gang DualDrive Premium	Shimano Ultegra, 9-speed kettingversnelling	Rohloff, 14-speed naafversnelling
Brakes	schijfremmen	schijfremmen	schijfremmen	schijfremmen
Lighting	ja	ja	optioneel	ja
Verzet	2,37 – 7,27 m	1,77 – 8,90 m	2,70 – 7,80 m	1,52 – 8,13 m
Gewicht	12,9 kg	12,7 kg	10,9 kg	13,1 kg
Kleur	grafietzwart mat, wit, lime, cyaan	grafietzwart mat, wit, lime, cyaan	grafietzwart mat, wit, lime, cyaan	grafietzwart mat, wit, lime, cyaan
Framehoogte	universeel	universeel	universeel	universeel
Prijs €	<b>2.349,00</b>	<b>2.449,00</b>	<b>2.349,00</b>	<b>3.769,00</b>

# World Birdy

	sport	comfort
Schakeling	Shimano, 8-speed kettingversnelling	Shimano Nexus, 8-speed naafversnelling, met vrijloop
Brakes	V-Brakes	V-Brakes
Lighting	nee	ja
Verzet	2,36 – 6,87 m	2,21 – 6,78 m
Gewicht	11,9 kg	14,2 kg
Kleur	matzwart	wit
Framehoogte	universeel	universeel
Prijs €	<b>1.319,00</b>	<b>1.629,00</b>

## OPTIES

	DESCRIPTION	PRICE €
Stuurpen Sport of Komfort, in hoogte verstelbaar	Bij Birdy city/dualdrive/rohloff/speed, selecteerbaar zonder meerprijs	0,00
Handvatten/pedalen	Voor Birdy city/dualdrive/rohloff/speed is een set in de prijs van de fiets inbegrepen, kleuropties: zwart, wit, rood, lime, oranje, lila	40,90
Bagagedrager	Geschikt voor fietstassen	101,90
Lowrider	Voor de voorvork, incl. wieljes voor de bagagedrager (de Birdy kan worden getrokken aan de lowrider-bagagedrager)	71,90
Fietstassenhouder voor stuur	Incl. CLICKfix-stuuradapter, afsluitbaar	50,90
Verlichting	Voor Birdy speed, anders alleen als serie, met naafdynamo en voorlicht/achterlicht Supernova	209,90
Vouwslot ABUS Bordo 90 cm	Perfect voor de Birdy dankzij langere velcro strips	91,90
Fietspomp SKS Spaero Sport Deep Black	Aangepast voor de Birdy, past in de zadelpen	40,90
Steekpedaal MKS Ezy Promenade	Aangepast voor de Birdy, past in de zadelpen	81,90
Rugzak	Uit zeer duurzaam Cordura Plus materiaal	122,90
Beschermhoes	Van slijtvast nylon	61,90
Frametas	Past onder de bovenbuis	40,90
Demping achter geel/groen	Geel = zachter, groen = harder	15,90
Demper voor hard	Hardere vork elastomeer	15,90

# Load

CONTROL  
TECHNOLOGY

	light	touring	touring HS*
Bosch-Aandrijving	Performance Cruise	Performance CX	Performance Speed
Accu	500 Wh	500 Wh	500 Wh
Schakeling	Shimano Deore, 10-speed kettingversnelling	Shimano Deore, 10-speed kettingversnelling	Shimano Deore, 11-speed kettingversnelling
Verzet	2,73 – 8,94 m	2,73 – 8,94 m	2,46 – 9,41 m
Gewicht	32,6 kg	32,8 kg	33,1 kg
Kleur	grafietzwart mat, wit, lime, cyaan	grafietzwart mat, wit, lime, cyaan	grafietzwart mat, wit, lime, cyaan
Framehoogte	universeel	universeel	universeel
Prijs €	<b>5.149,00</b>	<b>5.549,00</b>	<b>5.849,00</b>

	nuvinci	nuvinci HS*
Bosch-Aandrijving	Performance CX	Performance Speed
Accu	500 Wh	500 Wh
Schakeling	NuVinci N380, traploze naafversnelling	NuVinci N380, traploze naafversnelling
Verzet	2,33 – 8,85 m	2,59 – 9,83 m
Gewicht	34,8 kg	35,1 kg
Kleur	grafietzwart mat, wit, lime, cyaan	grafietzwart mat, wit, lime, cyaan
Framehoogte	universeel	universeel
Prijs €	<b>5.649,00</b>	<b>5.949,00</b>

## OPTIES

	DESCRIPTION	PRICE €
Optie DualBatt (Accu 1.000 Wh)	2. accu met 500 Wh	917,90
Bosch Nyon-Display	Voor alle modellen	305,90
Handvatten/pedalen	Voor Load een set is in de prijs van de fiets inbegrepen, kleuropties: zwart, wit, rood, lime, oranje, lila	40,90
Bagagedrager	Maakt o.a. montage van fietstassen mogelijk	132,90
Dubbel kinderzitje	Ruimte voor twee kleine kinderen	163,90
Babyschaal-adapter	Maakt de bevestiging voor babyzitjes en -schalen mogelijk	132,90
Kinderkap	Beschermt tegen regen, muggen en vliegen, snelle montage	254,90
Cargokap	Beschermt het lading tegen regen, snelle montage	254,90
Hoge zijwanden, binnen	Gemaakt van hout	152,90
Lage zijwanden, binnen	Gemaakt van hout, interne montage, compatibel met kinderzitje, kinderkap en cargoverdeck	81,90
Lage zijwanden, buiten	Externe montage, ideaal voor marketingdoeleinden	91,90
Zeildoek	Passend bij Load met hoge zijwanden	101,90
Vouwbox	Waterdicht, afsluitbaar deksel, zeer licht	254,90
Vouwslot ABUS Bordo Plus 90 cm	gelijksluitend met accuslot	101,90

\*HS-Modellen ondersteunen tot 45 km/h. Een kenteken is daarom verplicht.



# Packster

## touring

Bosch-Aandrijving	Performance Cruise	Performance Speed
Accu	500 Wh	500 Wh
Schakeling	Shimano Deore XT, 10-speed kettingversnelling	Shimano Deore XT, 10-speed kettingversnelling
Verzet	2,59 – 8,46 m	2,74 – 8,96 m
Gewicht	34,7 kg (met Basis-Boards)	35,7 kg (met Basis-Boards)
Kleur	lichtgrijs, urban grey metallic (alleen voor 60e laden lengte)	lichtgrijs, urban grey metallic (alleen voor 60e laden lengte)
Laden lengte	60e/80e (laden lengte in cm)	60e/80e (laden lengte in cm)
Prijs €	<b>4.129,00 (60e laden lengte)</b>	<b>4.739,00 (60e laden lengte)</b>

## touring HS\*

## nuvinci

Bosch-Aandrijving	Performance CX	Performance Speed
Accu	500 Wh	500 Wh
Schakeling	NuVinci N380, traploze naafversnelling, riemaandrijving	NuVinci N380, traploze naafversnelling, riemaandrijving
Verzet	2,15 – 8,17 m	2,51 – 9,54 m
Gewicht	36,7 kg (met Basis-Boards)	37,7 kg (met Basis-Boards)
Kleur	lichtgrijs, urban grey metallic (alleen voor 60e laden lengte)	lichtgrijs, urban grey metallic (alleen voor 60e laden lengte)
Laden lengte	60e/80e (laden lengte in cm)	60e/80e (laden lengte in cm)
Prijs €	<b>4.839,00 (60e laden lengte)</b>	<b>5.149,00 (60e laden lengte)</b>

## nuvinci HS\*

## OPTIES

	DESCRIPTION	PRICE €
<b>Packster 80e laden lengte</b>	Meerprijs op de 60e versie	100,00
<b>Optie DualBatt (Accu 1.000 Wh)</b>	Bij de 60e versie ekel in combinatie met een box, tweede accu met 500W	917,90
<b>Bosch Nyon-Display</b>	Voor alle modellen	305,90
<b>Bagagedrager voor Packster</b>	Maakt de montage van fietstassen mogelijk, standaard bij de HS-modellen	132,90
<b>Basis-Boards voor de Packster</b>	Smalle houten platen voor de voor-, onder- en achterkant, verkrijgbaar als 60e en 80e versie	101,90
<b>Basis-Box voor de Packster</b>	Houten box, afneembare zijwanden, als 60e en 80e versie verkrijgbaar	254,90
<b>Kinderbox voor de Packster</b>	Basis-box met rugleuning, zitkussen, gordel voor twee kinderen, als 60e en 80e versie verkrijgbaar	407,90
<b>Kinderhuif voor de Packster</b>	Passend voor de boxen, bied bescherming tegen regen en vliegen, enkel als 60e versie verkrijgbaar	254,90
<b>Afdekking voor de Packster</b>	Passend voor de boxen, als 60e en 80e versie verkrijgbaar	101,90

\*HS-Modellen ondersteunen tot 45 km/h. Een kenteken is daarom verplicht.

# Framegeometrie

## E-Bikes met Control-Technology

FRAMEHOOGTE	Culture		Delite			Homage		Kendu	Avenue	
	47	55	49	54	56	49	58		47	55
Framehoogte (A) [cm]	47	55	49,5	54	56	49	58	46	47	55
Lengte Bovenbuis (B) [cm]	56	58	58	61	64	58	61	55	56	58
Hoek Balhoofdbuis (C) [°]	71	71	67	67	67	69	69	73	70	70
Hoek Zitbuis (D) [°]	73	73	73	73	73	73	73	72	73	73
Naloop (E) [mm]	80	80	101	101	101	98	98	42	88	88
Wielbasis (F) [cm]	108	110	119	122	125	116	119	104	109	111
Hoogte Traplager (G) [cm]	29	29	31 <sup>3</sup>	31 <sup>3</sup>	31 <sup>3</sup>	30	30	29,5	29	29
Hoogte Bovenbuis (H) <sup>1</sup> [cm]	43,5	43,5	74 <sup>3</sup>	75 <sup>3</sup>	75 <sup>3</sup>	53	53	49	41,5	41,5
Kruishoogte (J) <sup>6</sup> [cm]	—	—	82 <sup>3</sup>	82 <sup>3</sup>	82 <sup>3</sup>	75	73	—	—	—
Lengte Achtervork (I) [cm]	48	48	50,5	50,5	50,5	51	51	44,5	47,5	47,5
Lengte Balhoofdbuis (K) [mm]	170	170	125	135	135	140	140	103	190	190
Wielgrootte ["]	26	26	27,5	27,5	27,5	28	28	20	26	26
Veerweg voor [mm]	80	80	120 <sup>5</sup>	120 <sup>5</sup>	120 <sup>5</sup>	100	100	80	80	80
Veerweg achte [mm]	100	100	100	100	100	105	105	80	95	95

## E-Bikes

FRAMEHOOGTE	Nevo		Charger					Swing			Roadster		
	47	56	46	49	53	46	49	43	46	54	51	56	63
Framehoogte (A) [cm]	47	56	46	49	53	46	49	43	46	54	51	56	63
Lengte Bovenbuis (B) [cm]	60	64	58	63	64	58	61	58	63	63,5	51	56	63
Hoek Balhoofdbuis (C) [°]	68,5	68,5	69	69	69	69	69	70	69	69	70	70	70
Hoek Zitbuis (D) [°]	74	74	73	73	73	73	73	71	71	71	74	74	74
Naloop (E) [mm]	95	95	85	85	85	85	85	66	96	96	85	85	85
Wielbasis (F) [cm]	113	117	114	119	120	114	117	109,5	115	115,5	110	112	116
Hoogte Traplager (G) [cm]	27,5	27,5	28,5 <sup>2</sup>	28,5 <sup>2</sup>	28,5 <sup>2</sup>	28,5 <sup>2</sup>	28,5 <sup>2</sup>	28	28	28	29,5	29,5	29,5
Hoogte Bovenbuis (H) <sup>1</sup> [cm]	43	43	73,5 <sup>2</sup>	75 <sup>2</sup>	75 <sup>2</sup>	62 <sup>2</sup>	64 <sup>2</sup>	44	44,5	44,5	79	83	88,3
Kruishoogte (J) <sup>6</sup> [cm]	—	—	81,5 <sup>2</sup>	83 <sup>2</sup>	84,5 <sup>2</sup>	75,5 <sup>2</sup>	77 <sup>2</sup>	—	—	—	83	85,5	88,5
Lengte Achtervork (I) [cm]	48,5	48,5	48,5	48,5	48,5	48,5	48,5	47	49	49	48	48	48
Lengte Balhoofdbuis (K) [mm]	150	150	120	150	150	120	150	155	155	155	110	130	130
Wielgrootte ["]	28	28	28 <sup>4</sup>	28 <sup>4</sup>	28 <sup>4</sup>	28 <sup>4</sup>	28 <sup>4</sup>	26	28	28	28	28	28
Ophanging Voor [mm]	60	60	100	100	100	100	100	50	60	60	50	50	50

	Load <sup>2</sup>	Birdy <sup>2</sup>	World <sup>2</sup> Birdy
	Universal	Universal	Universal
	49	—	—
	59 – 77 <sup>4</sup>	60	58,5
	70	72,5	71
	68	73	73
	83	61	63
	184	101	101
	30,5	28	29
	55	54	53,5
	—	—	—
	46,5	43	43
	100	88	88
	v: 20/h: 26	18	18
	60	30	30
	80	60	40

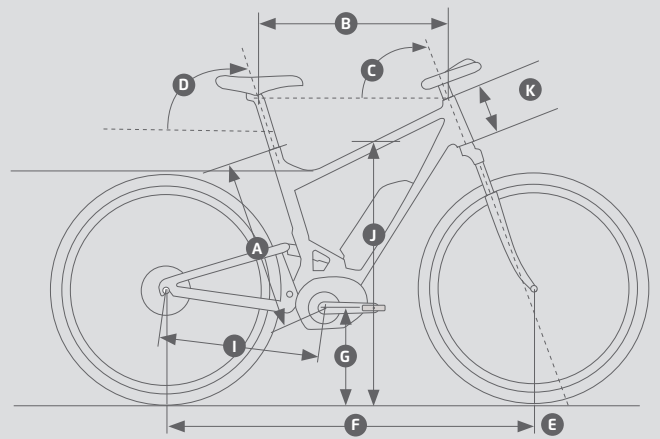

- <sup>1</sup> Bij de model Avenue, Culture, Homage, Kendu en Birdy is de hoogte van de instap aangegeven, bij Delite en Load het laagste punt van de bovenstang.
- <sup>2</sup> De geometrie van Load en Birdy zijn, uit grond van speciale concepten, slechts deels met traditionele fietsen te vergelijken.
- <sup>3</sup> Bij model Delite GT en GX: + 6 mm, bij model Delite mountain: + 20 mm.
- <sup>4</sup> Afstand tussen stuur en het midden van het zadel ( afhankelijk van zadel en stuur positie).
- <sup>5</sup> Bij model Delite mountain: 120 mm
- <sup>6</sup> Loodrecht op het voorste pedaal gemeten

Cruiser						Tinker	Packster <sup>5</sup>
MIXTE							
51	56	60	43	50	55	Universal	Universal
51	56	60	43	50	55	41	49
63	63	65	57	60	63	55,5	55-60 <sup>6</sup>
69	69	69	69	69	69	72	72
71	71	71	71	71	71	73	72
90	90	90	90	90	90	43	44
117	117	119	110	113	116	107	185,5/207,5 <sup>7</sup>
29	29	29	29	29	29	28,5	28,5
78,5	82,5	83,5	67,5	65,5	66	60,5	59,5
84	87	87	79,5	77,5	77	65,5	—
49	49	49	49	49	49	45,5	47,5
155	165	165	155	155	155	140	105
28	28	28	28	28	28	20	v: 20/h: 27,5
60	60	60	60	60	60	80	60

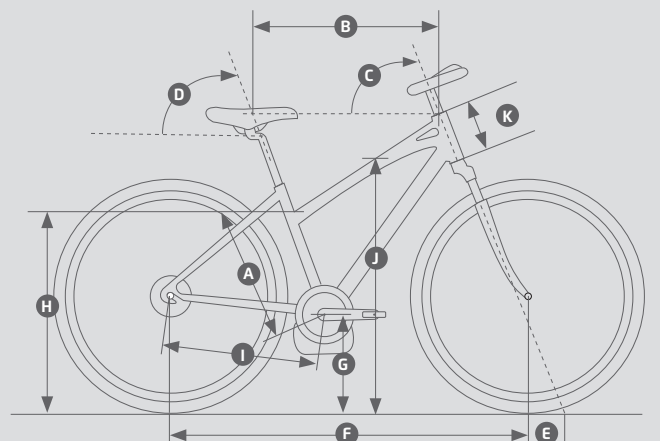

- <sup>1</sup> Bij de model Tinker, Swing, Nevo, Packster en bij gemengde frames is de hoogte van de instap aangegeven, bij de models Cruiser, Roadster en Charger het laagste punt van de bovenstang
- <sup>2</sup> Bij de model Charger GT, GH, GX: -10 mm, bij de model Charger mountain: +6 mm
- <sup>3</sup> Loodrecht op het voorste pedaal gemeten
- <sup>4</sup> Bij de model Charger GT, GH, GX: 27,5"
- <sup>5</sup> De geometrie van Packster zijn, uit grond van speciale concepten, slechts deels met traditionele fietsen te vergelijken.
- <sup>6</sup> Afstand tussen stuur en het midden van het zadel ( afhankelijk van zadel en stuur positie)
- <sup>7</sup> 60e/80e laden lengte

## Maximumbelasting

✓ Toegestaan  
X Niet toegestaan

	Delite	Homage	Avenue	Culture	Nevo	Tinker	Kendu	Charger	Cruiser	Swing	Roadster	Birdy	World Birdy	Load	Packster
<b>Maximaal toegestaan totaalgewicht [kg]</b>	140	140	140	140	140	135	140	140/160 <sup>4</sup>	140	130	140	120	120	190/200 <sup>1,3</sup>	190/200 <sup>1,3</sup>
<b>Maximumbelasting bagagedrager [kg]</b>	20	20	20	20	20	20	20	20	30	25	20	15	15 <sup>5</sup>	20	20
<b>Maximumbelasting: stuurtaas/Mandje [kg]</b>	3	3	3	3	3	x	3	3/x <sup>6</sup>	3/x <sup>6</sup>	3	3/x <sup>6</sup>	3	3	x	x
<b>Goedgekeurde enkelspooraanhanger</b>	x	x	x	x	x	✓	x	✓	✓	✓	✓	x	x	x	x
<b>Goedgekeurde eubbelspooraanhanger</b>	✓ <sup>2</sup>	✓ <sup>2</sup>	✓	✓	✓ <sup>2</sup>	✓ <sup>2</sup>	✓	✓ <sup>2</sup>	✓ <sup>2</sup>	✓	✓ <sup>2</sup>	✓	✓	✓ <sup>2</sup>	✓ <sup>2</sup>
<b>Goedgekeurde: Bike-Trailer</b>	✓	✓	✓	✓	✓	x	x	✓	✓	✓	✓	x	x	x	x
<b>Goedgekeurde: Kinderzitjes<sup>7</sup></b>	✓	✓	✓	✓	✓	✓	✓	✓	✓	✓	✓	✓	✓	✓	✓

<sup>1</sup> Maximale gewicht bestuurder : 120 kg, maximale gewicht op het laadoppervlak: 100 kg.

<sup>2</sup> Kinderen mogen alleen in kinderzitjes worden vervoerd, niet in kinderaanhangen. Bij HS-modellen is een kenteken met typegoedkeuring vereist. Let op: Voor zover bij ons bekend, bestaat er thans geen aanhanger met goedgekeurde koppeling.

<sup>3</sup> Eerste waarde: HS- modellen

<sup>4</sup> Bij de Charger GH nuvinci: 160 kg

<sup>5</sup> World Birdy Comfort

<sup>6</sup> HS-modellen

<sup>7</sup> Bij het monteren van een kinderstoeltje op de bagagedrager mag het gewicht van het kinderstoeltje incl. Kind niet de vrijgave van de bagagedrager overschrijden. .

**WETTELIJKE AANSPRAKELIJKHEID:** De wettelijke garantieperiode voor uw e-bike bedraagt twee jaar, gerekend vanaf het moment waarop uw e-bike bij uw rijwielhandelaar wordt afgehaald. Hoewel wij twee jaar lang instaan voor het foutloos functioneren van alle onderdelen, zijn bepaalde onderdelen onderhevig aan functionele slijtage en moeten deze worden vervangen aan het eind van hun levensduur. Daartoe behoren in principe alle onderdelen van de aandrijving (ketting, tandwielen, kettingblad) de versnellings, de remkabels, de remblokken en de velgen, de banden, alsmede de rubberen handvatten. Deze aan normale slijtage onderhevige onderdelen vallen niet onder de garantie. Daarnaast is ook de accu (accucellen) van uw e-bike onderhevig aan slijtage. Hier moeten bijzondere bedienings- en onderhoudsinstructies in acht worden genomen.

**GARANTIE:** Ongeacht de wettelijke garantie in geval van gebreken geven wij u bij alle e-bike-modellen volgens onze voorwaarden vijf jaar garantie ingeval van framebreuk. Daarnaast geven wij een vrijwillige garantie van één jaar op de accu: wij garanderen dat de accu na één jaar of na 500 laadcycli (wat het eerst bereikt wordt) nog steeds een capaciteit van 55% heeft. Alle garantiebeloften hebben betrekking op de eerste eigenaar.